

Tipo per SPALLAMENTI con foro attacco e refrigerazione interna (Gr. 7 e 8 senza lubrificazione interna).

SENZA INSERTI, con viti.

Grandezza	1	2	3	4
Ø D	40	50	63	63
Lungh. totale L	40	40	40	40
Ø attacco d	16	22	22	22
Numero inserti	4	5	5	6
Per inserti Art. (Cod. id.)	9848P 0,8-1,6-3,2 (AP..1604)	9848P 0,8-1,6-3,2 (AP..1604)	9848P 0,8-1,6-3,2 (AP..1604)	9848P 0,8-1,6-3,2 (AP..1604)

Grandezza	5	6	7	8
Ø D	80	100	125	160
Lungh. totale L	50	50	63	63
Ø attacco d	27	32	40	40
Numero inserti	6	7	8	10
Per inserti Art. (Cod. id.)	9848P 0,8-1,6-3,2 (AP..1604)	9848P 0,8-1,6-3,2 (AP..1604)	9848P 0,8-1,6-3,2 (AP..1604)	9848P 0,8-1,6-3,2 (AP..1604)

Per viti di ricambio ved. Art. OV9845 T 3.

SCU

9846A

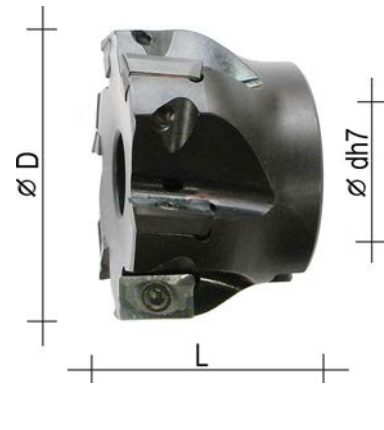

Tipo per SPALLAMENTI con foro attacco e refrigerazione interna.

SENZA INSERTI, con viti.

Grandezza	1	2	3	4
Ø D	42	52	66	80
Lungh. L	57	57	57	57
Ø attacco d	16	22	27	27
Misura H	15	15	15	15
Numero inserti	3	3	4	4
Per inserti Art. (Cod. id.)	9848R (VC..220530)	9848R (VC..220530)	9848R (VC..220530)	9848R (VC..220530)

9846B	Cad.	406,00	410,00	437,00	476,00
--------------	-------------	---------------	---------------	---------------	---------------

Per viti di ricambio ved. Art. OV9845 G.

SCU

9846B



PORTAINSERTI PER SMUSSATURA E SVASATURA A FISSAGGIO MECCANICO (smoothing and countersinking tool holders)

Prod. SCU

Tipo per SMUSSI e SVASATURE, con attacco cilindrico e pianetto.

SENZA INSERTI, con viti.

Grandezza	1	2	3	4	5	6	7
Ø min D1	6	1,8	6	12,5	5,4	15,8	20
Ø max D2	32	15,5	19,5	32,5	16	26	35
Lungh. H	39	20	35	39	20	35	39
Lungh. totale L	95	70	90	95	70	90	95
Ø attacco d	20	12	20	25	12	20	25
Angolo K°	30	45	45	45	60	60	60
Numero inserti	2	1	2	2	1	2	2
Per inserti Art. (Cod. id.)	9848VB (TC..16T3)	9848VA (TC..1102)	9848VA (TC..1102)	9848VB (TC..16T3)	9848VA (TC..1102)	9848VA (TC..1102)	9848VB (TC..16T3)

9846E	Cad.	185,00	99,40	125,00	176,00	99,40	133,00	184,00
--------------	-------------	---------------	--------------	---------------	---------------	--------------	---------------	---------------

Grandezze 1 e 2 con 1 solo pianetto.

Per viti di ric. ved. Art. OV 9845 E 1 e OV9845 T 3.

SCU

9846E

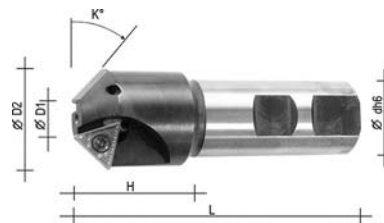

Tipo per SMUSSI e SVASATURE, con attacco cilindrico e pianetti.

SENZA INSERTI, con viti.

Grandezza	1	2	3	4	5	6
Ø min D1	12	16	30	12	16	30
Ø max D2	23,7	28,8	42,3	23,7	28,8	42,3
Lungh. L1	25	35	35	20	42	40
Lungh. totale L	100	100	100	200	200	200
Ø attacco d	20	20	25	20	20	25
Numero inserti	1	2	3	1	2	3
Per inserti Art. (Cod. id.)	9848Z (SC..09T3)	9848Z (SC..09T3)	9848Z (SC..09T3)	9848Z (SC..09T3)	9848Z (SC..09T3)	9848Z (SC..09T3)

9846F	Cad.	120,00	147,00	190,00	159,00	186,00	227,00
--------------	-------------	---------------	---------------	---------------	---------------	---------------	---------------

Grandezze 1 e 2 con 1 solo pianetto.

Per viti di ric. ved. Art. OV 9845 T 3.

SCU

9846F



Tutte le immagini sono inserite a scopo illustrativo. I prodotti possono subire modifiche.

Prezzi in EURO - IVA esclusa